

**Mittelstreifen, Fahrbahnquerneigung nach rechts,
Huckepackleitung mit Kunststoffrohrleitung ≤ DN 600,
mit Tiefenentwässerung**

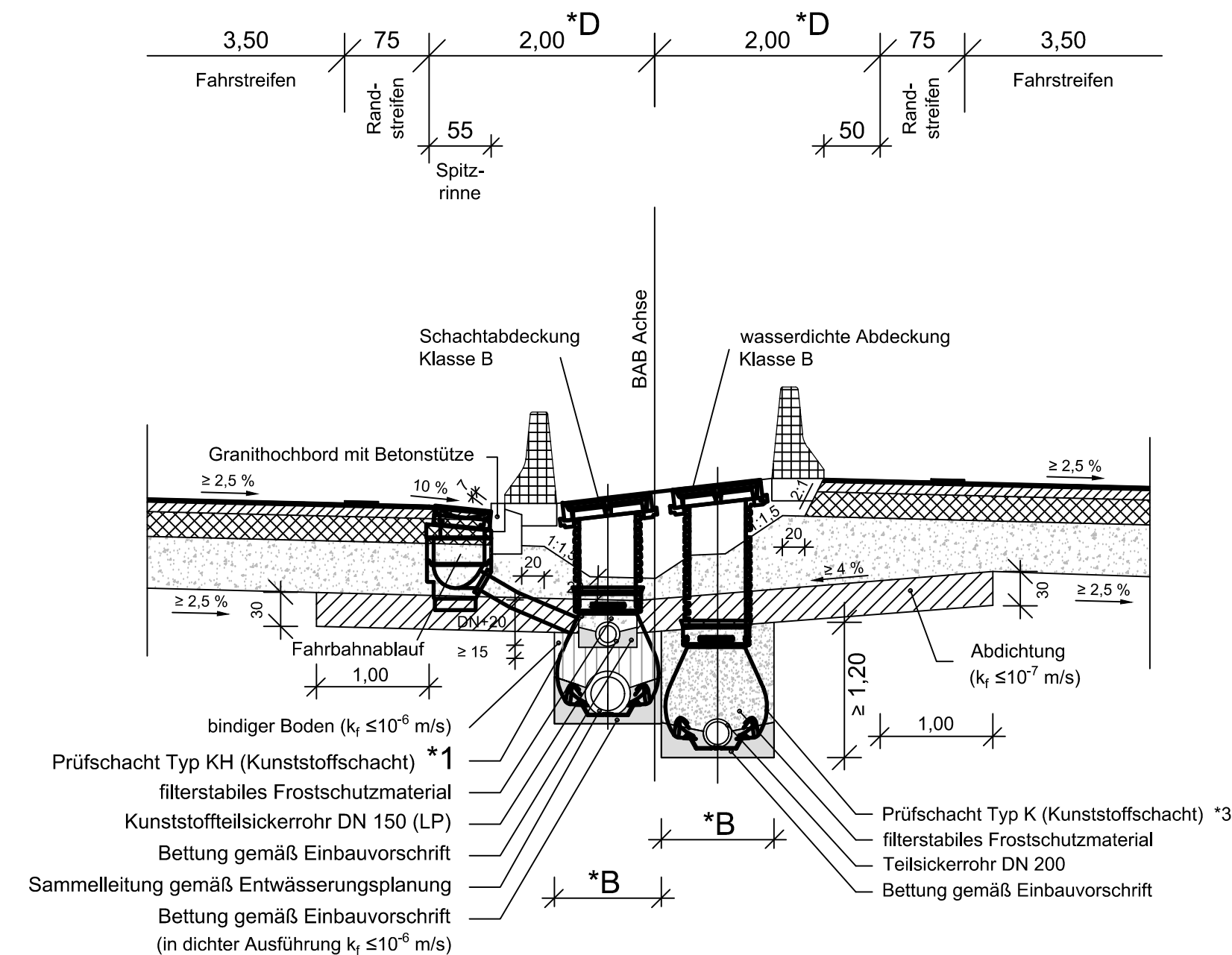

Einschnitt, Fahrbahnquerneigung nach außen, mit Tiefenentwässerung

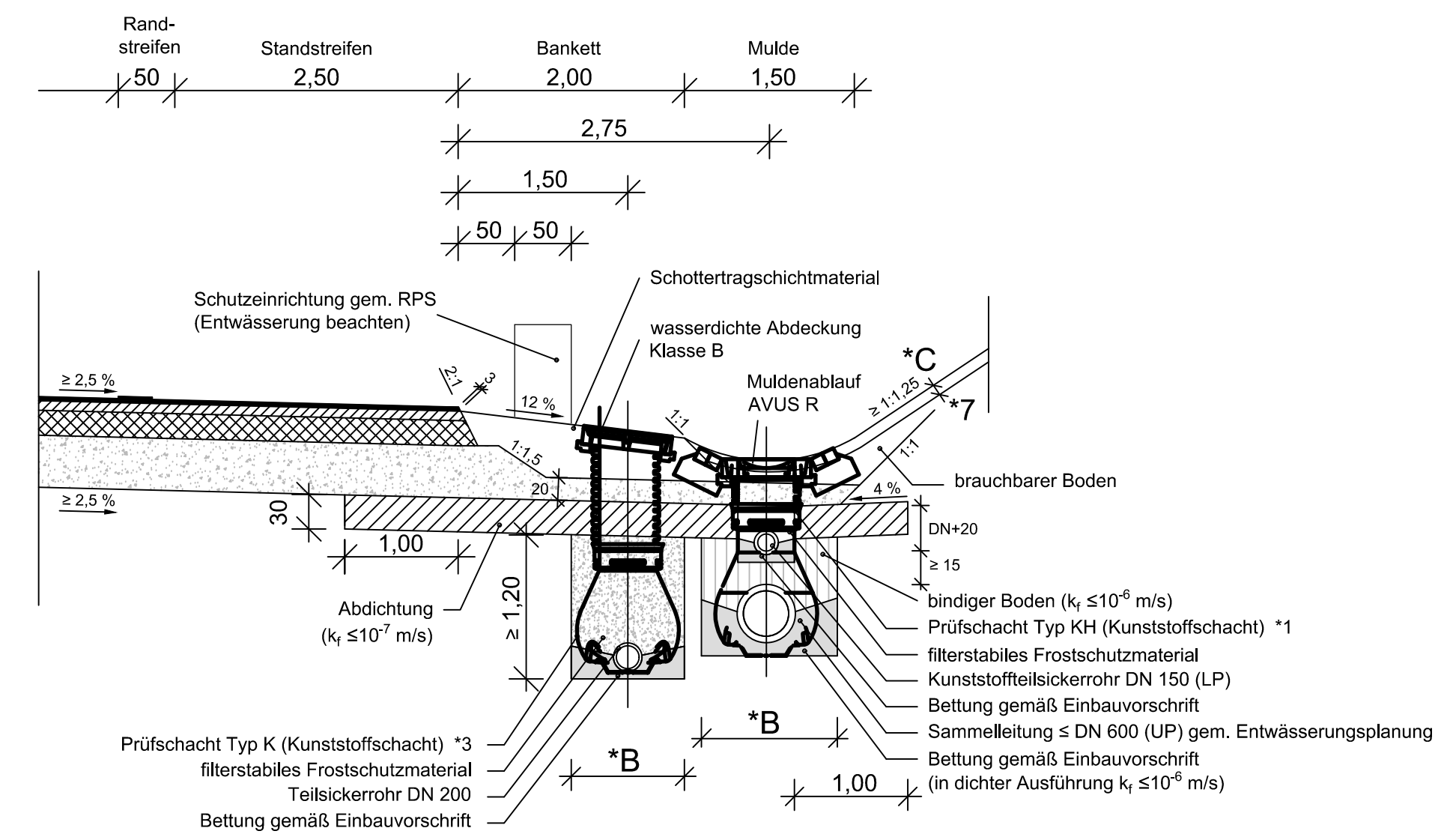

Einschnitt, Fahrbahnquerneigung nach innen, mit Tiefenentwässerung

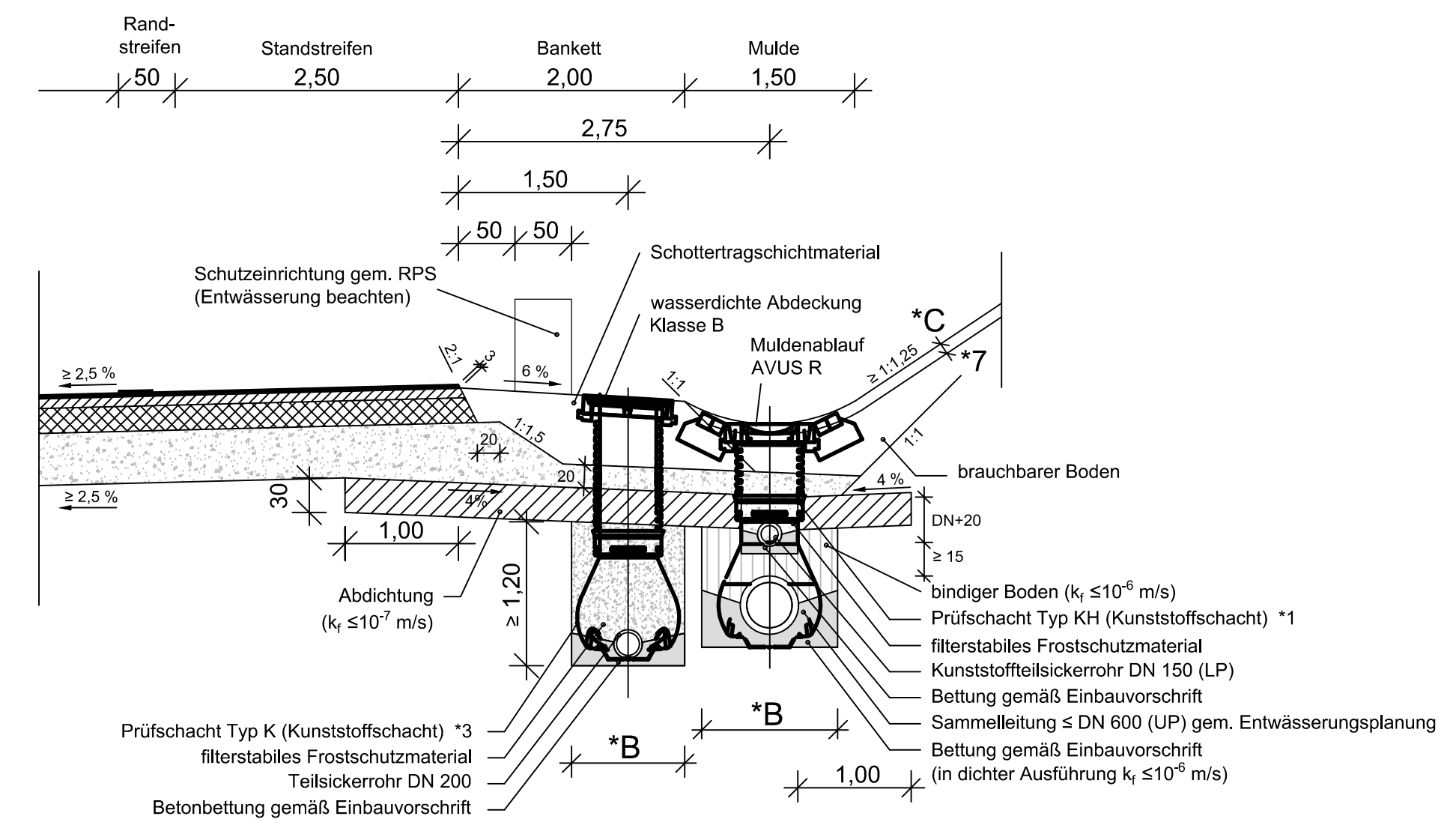

Nr.	Art der Änderung	Datum	Name

Entwurfsbearbeitung:

Wagner Ingenieure
Beratende Ingenieure für Bauwesen

Domagkstraße 1a, 80807 München
Ruf: +49 89 680896-3, Fax: +49 89 680896-59
E-Mail: kontakt@wagner-ingenieure.com

Datum: 24.01.2017
Zeichen: erc, lim, lis

München, den 24.01.2017

Freistaat Bayern
Autobahndirektion Nordbayern

Flaschenhofstraße 55, 90402 Nürnberg.
TEL: 0911/4621-01, FAX: 0911/4621-456, E-MAIL: poststelle@abdnb.bayern.de

Unterlage: 13.4
Blatt Nr.: 7EEEE
Datum: Zeichen:

Planfeststellung

BAB A3 Frankfurt - Nürnberg

östlich Mainbrücke Dettelbach - westlich AS Wiesentheid

6-streifiger Ausbau
von Bau-km 306+200 bis Bau-km 318+582,953

bearbeitet Gz: Datum: Zeichen:
gezeichnet Gz: Datum: Zeichen:
geprüft Gz: 412 Januar 2017 Lösch
Gz: Datum: Zeichen:

EW-Details
Tiefenentwässerung
Bau-km 314+020 bis Bau-km 315+000
Maßstab 1 : 2,000

Aufgestellt:
Nürnberg, den 24.01.2017
Autobahndirektion Nordbayern

Ried, Baudirektor